

MK-2066B

使用说明书

OWNER'S MANUAL

54 键多功能电子琴

A decorative graphic featuring a wavy musical staff with three notes and two arrows pointing upwards, positioned below the text '54 键多功能电子琴'.

- 54仿钢琴键
- 16种音色/10种节奏/8种打击乐器
- 单指、多指自动低音和弦/插入效果
- 混音/回音/颤音音效
- 节奏编程/录音/放音/自动关机功能
- 教学模式/单键功能
- 电脑储存6首示范乐曲
- 32级节奏速度/16级音量可调
- 大规模集成电路/矩阵控制逻辑电路
- 音箱输出/麦克风伴唱
- 外接电源/双喇叭立体声输出

规格：835mm × 323mm × 96mm

重量：3.42Kg

键盘：54琴键

和弦：单指、多指自动低音和弦

音域：C2-C7

节 奏：10种

音 色：16种

音 准：≤3音分

输出功率：≥4W × 2

额定电压：AC 220V, 50Hz

目 录

一、功能按键名称及分布	1
二、演奏前的准备	2
1.电池的安裝	2
2.使用外接电源	2
3.使用麦克风/外接音箱输出	2
三、基本演奏方法	3
1.示范曲及打击乐的演奏	3
2.音色的选择	3
3.自动节奏与编辑	4
4.录音、放音	4
5.教学功能的使用	4
6.和弦伴奏功能	5
四、注意事项	6

一、功能按键名称及分布

- | | | | |
|---------|-----------|-----------|-------------|
| ① 扬声器 | ⑥ 教学键 | ⑪ 停止键 | ⑮ 音色选择键A、B |
| ② 电源开关 | ⑦ 单键 | ⑫ 节奏键 | ⑯ 打击乐/音色转换键 |
| ③ 单指和弦键 | ⑧ 录音键/停止键 | ⑬ 音量调节键 | ⑰ 示范曲 |
| ④ 多指和弦键 | ⑨ 放音/音效键 | ⑭ 速度调节键 | ⑱ 和弦按键区 |
| ⑤ 插入键 | ⑩ 编辑键 | ⑲ 打击乐和音色键 | |

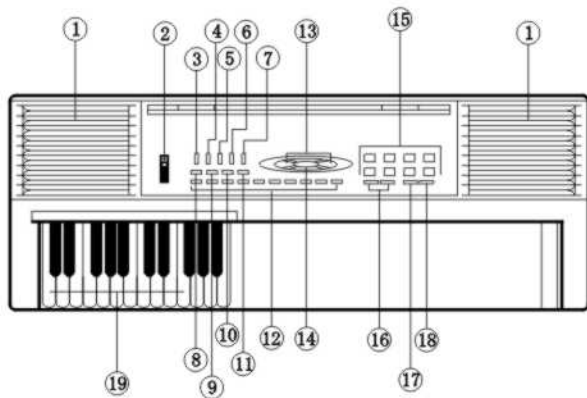

(图一)

二、演奏前的准备

1. 电池的安装

本电子琴使用6节1号电池。打开琴底电池槽盖，确认电池正负极性符合图示方向(图二)，然后逐节推入，再将盒盖扣好。

电池用久，电压太低会造成音量变小，音色失真，必须及时更换电池以免影响演奏效果，长期不使用时应取出电池以免受潮变质，损坏机件。

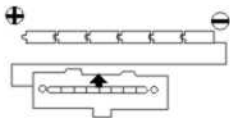

(图二)

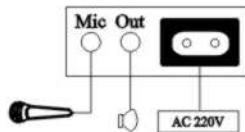

(图三)

2. 使用外接电源

将随琴所带安全插头线二端分别插入琴的对应插孔和市电电网。如(图三)

不使用本琴时，应将插头从电源插座拔出，以免长期通电损坏机件或造成其它事故。

3. 使用麦克风/外接音箱

(1) 将驻极体麦克风插入对应麦克风插座即可自弹自唱。(图三)

(2) 将音箱插头插入音箱插座可增强演奏效果与气氛。

三、基本演奏方法

拨动电源开关至【开】位置，电源指示灯亮起，即可随意在键盘上进行弹奏。三分钟内不按任何键，则发“嘟”的一声，提示进入睡眠省电状态；按任意键即可唤醒本系统并进入该功能。

按动【主音量控制】键可进行16级音量调节。

1. 示范曲及打击乐的演奏

(1) 按动【示范曲】键，自动奏出第一首乐曲并反复重播，再按则可选择下一首乐曲。按动【速度控制】键可调节乐曲速度的快慢，按【停止】键或其它功能键可退出本功能。(共有6首示范曲可供选择)

(2) 按动【打击乐】键盘，可奏出多种打击乐器声。

2. 音色的选择

开机默认为钢琴音色，选择其他音色有以下模式：

(1) 按动音色选择键的A键，可按序选择编号1-8的音色，按B键则可按序选择编号9-16的音色（每按一下改变一种音色）。

(2) 按动【打击乐/音色】转换键，打击乐键切换为音色键，在音色键盘上可依次选择编号1-8的对应音色；再次按动【打击乐/音色】转换键，即可在音色键盘上依次选出编号9-16的对应音色。

音色表

01 钢琴	03 风琴	05 爵士吉它	07 弦乐	09 小号	11 电子贝司	13 长笛	15 双簧管
02 竖琴	04 铃	06 小提琴	08 吉它	10 大号	12 萨克斯	14 班卓琴	16 管

(3) 依次按动【放音/音效】键可选出回音、混音、颤音音效来增强演奏效果。

3. 自动节奏与编辑

(1) 按动节奏键盘的对应节奏键，该种节奏自动奏出（有10种节奏可供选择）。按动【速度】键可调32级节奏速度。

节奏表

01 迪斯科	03 摇滚乐	05 探戈	07 乡村乐	09 华尔兹
02 8拍	04 伦巴	06 进行曲	08 波沙诺瓦	10 恰恰舞

(2) 在节奏状态下，按下【插入】键，将在进行的节奏上插入1-2小节花点，然后继续原节奏演奏。

(3) 按下【编辑】键，即可随意按动各打击乐器键自编一套节奏旋律（16个乐器声）；按动【放音/音效】键，该套节奏旋律自动循环奏出。若要重新编程，请重复上述操作。

(4) 按【停止】键或其他功能键退出相应功能。

4. 录音、放音

按动【录音】键，此时弹奏的乐曲自动录下（录满40个音节为止）。按动【放音/音效】键，可将录下的乐曲如实播出一遍并根据需要切换音色，若要重听，再按该键即可。重新录音，请重复上述操作。按【停止】键或其他功能键退出该功能。

5. 教学功能的使用

(1) 按动【教学】键，再按白键选曲，乐曲奏起时弹奏琴键，主音将被屏蔽，可学习该曲琴键弹奏；如3秒钟不弹奏，主音将恢复。

(2) 按动【单键】，再按白键选曲后，按任一琴键将演奏主旋律音乐并重复它的伴奏，即一键一音方式。

(3) 在乐曲演奏中，可按动打击乐键学习鼓点的弹奏法。按【停止】键或其他功能键退出相应功能。

6. 和弦伴奏功能

(1) 节奏启动时按下【单指和弦】键，在和弦按键区（1-19键）按不同指法可进行单指和弦伴奏。如（图四）。

(2) 节奏启动时按下【多指和弦】键，在和弦按键区按不同指法可进行多指和弦伴奏。如（图五）。

和弦演奏指法

1) 单指和弦指法表 (S.F) :

指法原则:

- (1) 大调和弦：只按基本音键即可。
- (2) 小调和弦：同时按动基本音键和此键左侧的任何一枚黑键。
- (3) 属七和弦：同时按动基本音键和此键左侧的任何一枚白键。
- (4) 小七和弦：同时按动基本音键和此键左侧的白键、黑键各一枚。

(图四)



C D E F G A B C D

按这一个键，将选得大C和弦

大三和弦：1.3.5

C-Major



C D E F G A B C D

同时按这两个键，将选得小C和弦

小三和弦：1.(b)3.5

Cm-Minor



C D E F G A B C D

按下这两个键，将选得C属七和弦

属七和弦：1.3.[5](b)7

C7-Seventh



C D E F G A B C D

按下这三个键，将选得C小七和弦

小七和弦：1.(b)3.5(b)7

Cm7-Minor seventh

2) 多指和弦指法表 (F.C) :

指法原则:

(1) 指法与和弦音相对应。

(2) 转位和弦与原和弦指法不同, 但所变化效果一样。

(图五)



C D E F G A B C D

大三和弦: 1. 3. 5
C...Major



C D E F G A B C D

小三和弦: 1. (b) 3. 5
Cm...Major



C D E F [G] A B C D

属七和弦: 1. 3. [5]. (b) 7
C7...Seventh



C D E F [G] A B C D

小七和弦: 1. (b) 3. [5]. (b)
Cm7-Minor



C D E F G A B C D

减三和弦: 1. (b) 3. (b) 5
Cdim...Diminished triad



C D E F G A B C D

升三和弦: 1. 4-5
Cms4...Suspended Fourth



C D E F G A B C D

九和弦: 1. 2. 3. 5
C9...Ninth



C D E F G A B C D

小九和弦: 1. 2. (b) 3. 5
Cm9...Minor Ninth

四、注意事项

1. 电子琴与其它设备相连接时, 均须在两者切断电源的情况下进行。
2. 请勿将电子琴置于潮湿或烟尘多的地方, 并避免长时间曝晒, 勿近热源。
3. 避免接触酸性或碱性物质, 应避免在腐蚀性气体严重的场合下工作, 以防止线路氧化造成接触不良。
4. 使用后请关闭电源, 并拔出电源插头。
5. 长期不使用时, 请取出电池, 以免电池漏液损坏机件。
6. 保持整琴清洁, 常用干燥、柔软布料擦拭。

电子琴原理图

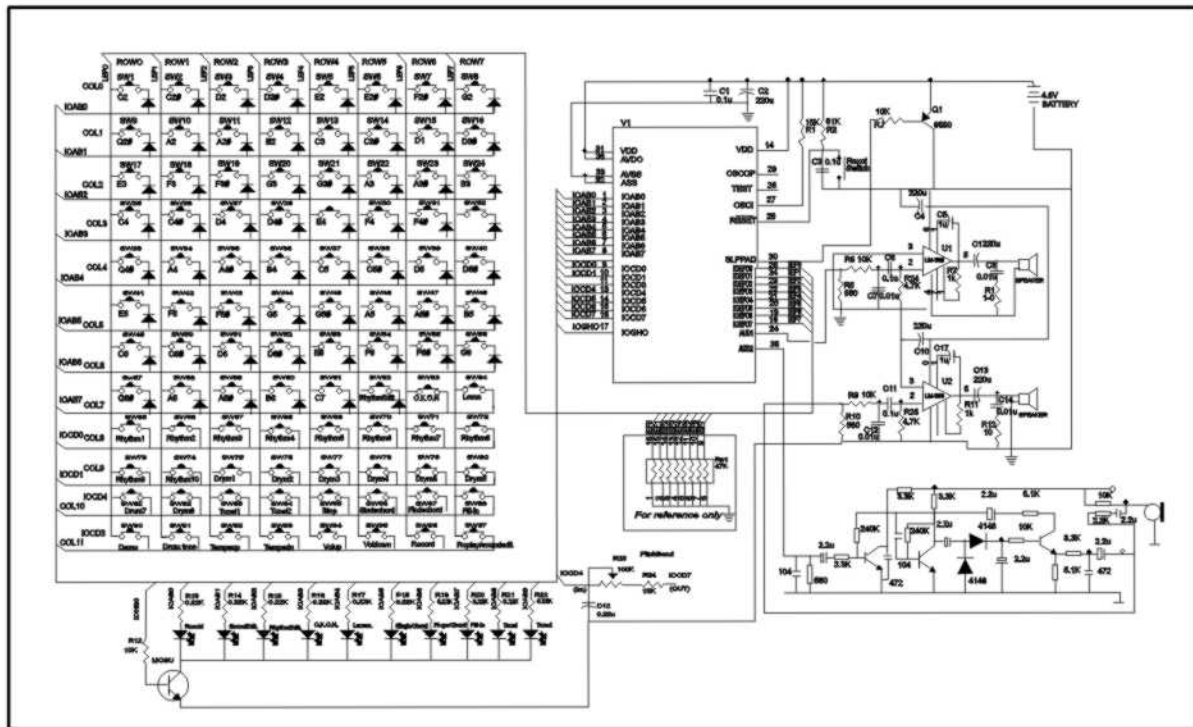

(本图仅供参考, 若元件数值有变动, 恕不另行通知。)