

MK-2055A

54键多功能数码电子琴

使用说明书

The title '使用说明书' is centered and surrounded by four grey stars of varying sizes. Below the text is a stylized reflection effect consisting of several overlapping horizontal ovals.

广东省揭西县美科电子电器厂出品

厂址：揭西县城环城路西段

多谢你选购美科牌MK-2055A多功能数码电子琴，在此谨致诚挚的谢意。

🎵 54仿钢琴键

🎵 100种音色/100种节奏

🎵 5种打击乐器声/5种动物声

🎵 31级节奏速度

🎵 单指、多指自动低音和弦/同步/插入效果

🎵 颤音/延音/移调调节效果

🎵 节奏编程/录音/放音

🎵 电脑储存10首示范乐曲

🎵 大规模集成电路/矩阵控制逻辑电路

🎵 音箱输出/麦克风伴唱

🎵 外接电源/双喇叭立体声输出

一、功能按键名称及分布

- 喇叭
- 电源开关
- 主音量
- 伴奏音量
- 速度键
- 颤音键
- 延音键
- 同步键
- 插入键
- 单指和弦
- 多指和弦
- 复位键
- 编程键
- 播放键
- 录音键
- 放音键
- 移调+/-键
- 示范曲
- 和弦音色选择键
- 和弦关闭
- 数码选择键
- 数码显示屏
- 节奏启动/停止键
- 打击乐器/动物声键
- 音色/节奏转换键
- 打击乐/动物声转换键
- 音色/节奏“+/-”键
- 键盘打击乐

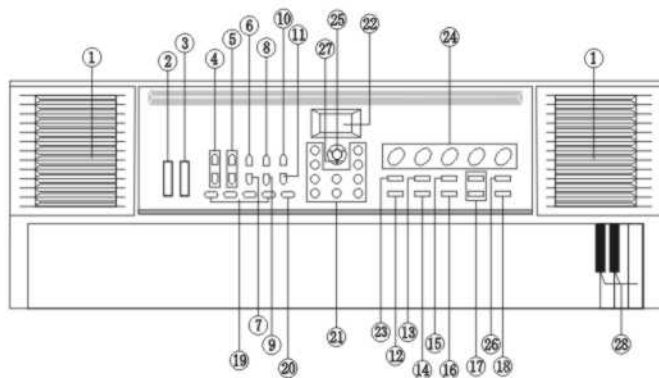

(图一)

二、演奏前的准备

1. 电池的安装

本电子琴使用6节一号(1.5V)电池。打开琴底电池槽盖,确认电池正负极性符合图示方向(图二),然后逐节推入并扣好电池盖。

电池用久、电压太低会造成音量变小,音色失真,必须及时更换电池以免受潮变质,损坏机件。

2. 使用外接电源

将随琴所带安全插头线二端分别插入琴的对应电源插孔和市电网。(图三)

不使用本琴时,应将插头从电源插座中拔出以免长期通电损坏机件或造成其它事故。

3. 使用麦克风/外接音箱

将驻极体麦克风插入对应麦克风插座即可自弹自唱;将音箱插头插入音箱插座可增强演奏效果与气氛。

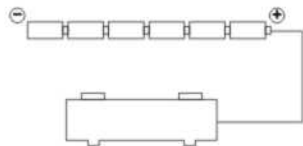

(图二)

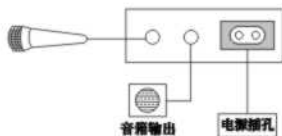

(图三)

三、基本演奏方法

将电源开关拨到【开】的位置，这时数码显示为“0.0”，整机进入准备状态。

1.音色的选择

本电子琴内存100种音色。开机后，数码显示“0.0”号为钢琴音色。

- (1) 按动“0-9”的数码键可组合选择所需的音色。例如：当需选择第18号音色时，先按数码“1”，再按数码“8”，这时数码显示“1.8”即为所选的第18号音色。
- (2) 在音色状态下，按动【+】或【-】键可顺次选择各对应音色。

2.节奏选择

本电子琴内存100种节奏供您选择。

- (1) 按下【启动/停止】键“伦巴”节奏自动奏出。如要选择其他节奏，先按动【音色/节奏】键转换为节奏选择状态，再按动各数码键选择所需要的节奏。在节奏演奏中，亦可用【+】键或【-】键顺次选择相应节奏。再次按动【启动/停止】键，退出该功能。
- (2) 按动【同步】键，然后按动键盘左边第1至第19基本键中任何一键，节奏与键盘演奏同步启动。按动【启动/停止】键退出该功能。
- (3) 按动【插入】键可在所进行的节奏中插入一段另外的节奏。

(4) 节奏速度预置为 30×4 拍/分。按动速度【+】或【-】键，可以加快或减慢节奏速度，若同时按下【+】与【-】键，速度将回到预置的 30×4 拍/分。节奏速度可以在 10×4 拍/分至 70×4 拍/分之间随意调整。

3. 自动低音和弦

节奏启动时，按下【单指】键或【多指】键，在和弦按键区(左起第1-19基本音键)根据不同指法可进行单指和弦伴奏或多指和弦伴奏。按动【自动和弦音色】键可根据需要选择不同的和弦音色。按动【和弦关闭】键将关闭演奏中的和弦。按动伴奏音量【+】或【-】键可调整伴奏音量(4级)。

4. 示范曲

按动【示范曲】键，数码显示为“d.o”，第一首示范歌曲自动奏出。按动各数码键可选择其他对应示范曲，示范曲演奏过程中可按【+】或【-】键改变乐曲音色。再次按动【示范曲】键，系统退出示范状态。

5. 打击乐与编程

(1) 按动各打击乐器键可奏出多种打击乐器声。当按下【打击乐/动物声】键，打击乐键切换为动物声键，此时按动【动物声】键，可得到5种动物声(狗、鸭、猪、鸟、蛙)。

(2) 按下【编程】键，屏幕显示“P”，此时可根据自己意愿结合打击乐和动物声敲击打击乐器键（动物声键）自编一套节奏旋律。当录满32个音节时，数码显示“P”自动转变为“0.0”，说明储存已满。按动【播放】键可播出所编节奏。

6. 录音、放音的使用

按下【录音】键，屏幕显示“E”，此时弹奏的乐曲自动录下。当录满26个音节时，屏幕显示“E”自动转变为“0.0”，此时不再录入任何音调。

按下【放音】键，可将录下的乐曲如实播出一遍；若要重听再按该键即可。重新录音，请重复上述操作。

7. 移调

开机后，为不移调状态。按动移调【+】可以升调，按动【-】键则降调；每按一下将升高或降低一个半音，同时按下【+】与【-】两键，则恢复正常音调。

8. 颤音/延音的使用

根据各种歌曲弹奏的需要，可适当使用【颤音】或【延音】按键以增强演奏效果。

9. 复位

当音量、速度、音色、节奏等功能需恢复至开机状态或当因操作不当功能出现混乱时，按【复位】键即可。

注 意 事 项

在使用前请仔细阅读此注意事项

- 请使用专用的电源适配器，如适配器损坏，请立即更换。
- 非专业人士不得拆开电子琴，不得对内部作任何变动，如果使用中出現功能异常，请立即停止使用并交由专业维修员维修。
- 电子琴与其它设备相连接时，均须在两者切断电源的情况下进行。
- 不要长时间把电子琴的音量开到最大或感觉不适的程度来演奏。
- 请注意避开热源，过热会导致电子琴零部件受损。
- 防止液体、尘土、微小颗粒等异物进入琴体内腐蚀电子琴或引起元件短路。
- 清洁电子琴前请先拔出电源插头，不要湿手插拔电源插头。
- 清洁电子琴时，请用干燥柔软的布擦拭。不要使用油漆、酒精或其他化学溶剂擦拭琴体以免损伤琴体表面。
- 演奏完毕后或长时间不用时，请关闭电源拔下插头。